

1. По картинке проговорить признаки весны, поискать их в окружающем мире.

Какие картинки подходят к каждому из времён года? Соедини линиями.

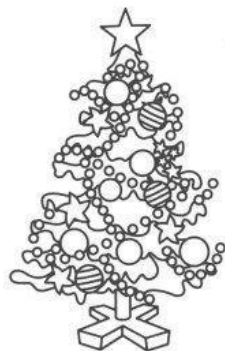
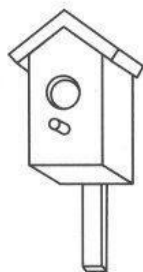

2. Составить предложения по типу: Весной тает лед. Весной просыпаются медведи. Весной ярко светит солнце.

....

1. Подложить соответствующие таблички под картинки.
2. Предложить ребенку закрасить их цветными карандашами.
3. Рассмотрите дома такие же предметы, если есть, обязательно называя.
4. Уберите таблички и попросите ребенка подложить таблички самостоятельно.
5. Учите узнавать слово на слух: называйте слова, прикрыв лицо, и показывайте рукой ребенка на него. Потом отпустите руку, пусть показывает сам.

Группы слов:

1. Дождь, солнце.
2. Дождь, солнце, лужа.
3. Дождь, солнце, лужа, весна.
4. Тюльпан, праздник.

Когда обе подгруппы будут отработаны без ошибок, можно соединить их в одну большую группу слов.

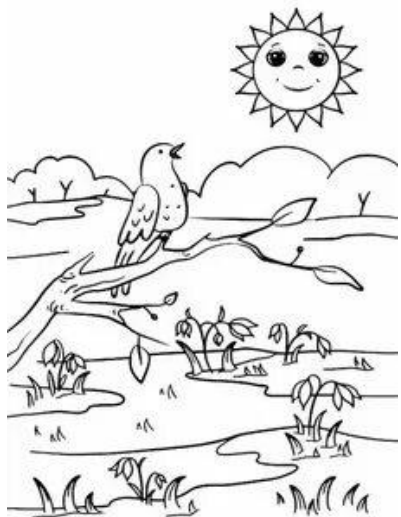

ВЕСНА

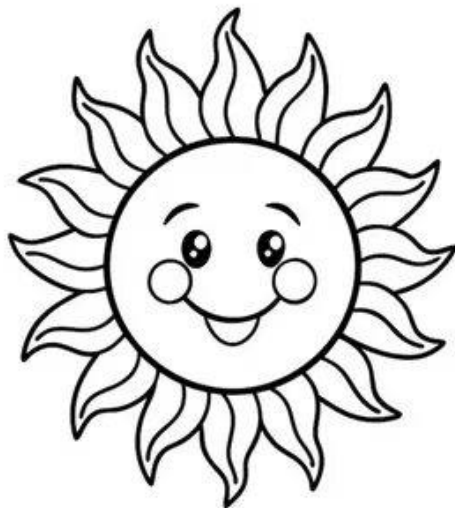

СОЛНЦЕ

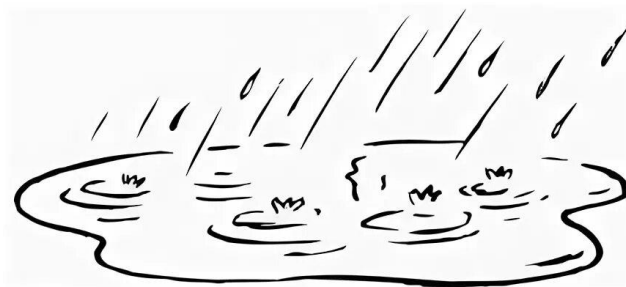

ЛУЖА



ДОЖДЬ

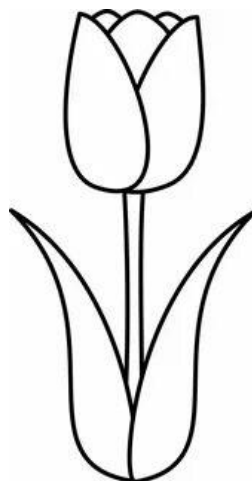

ТЮЛЬПАН



ПРАЗДНИК

ВЕСНА

Продолжать учить признаки весны, обращать внимание на них на улице.

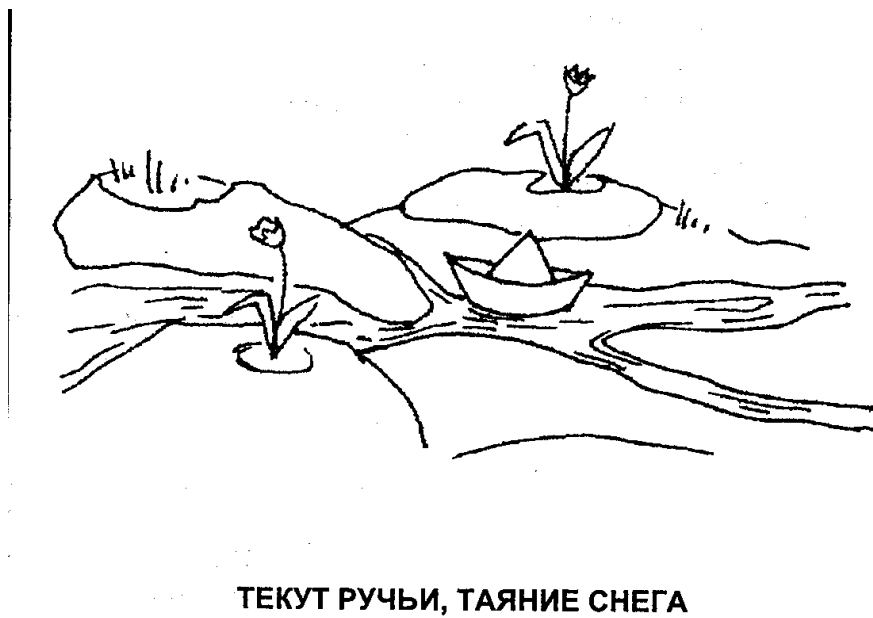
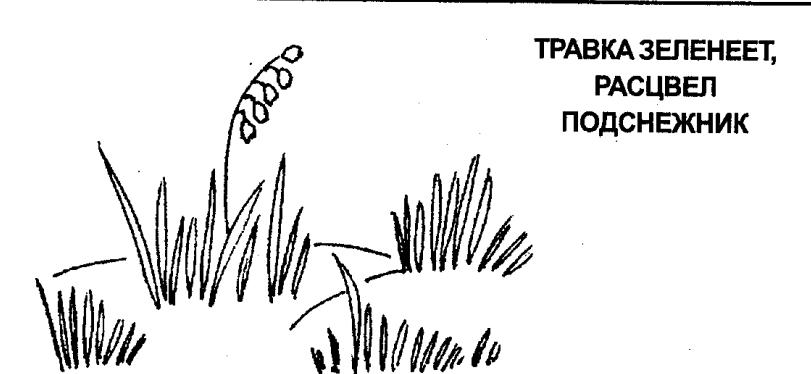
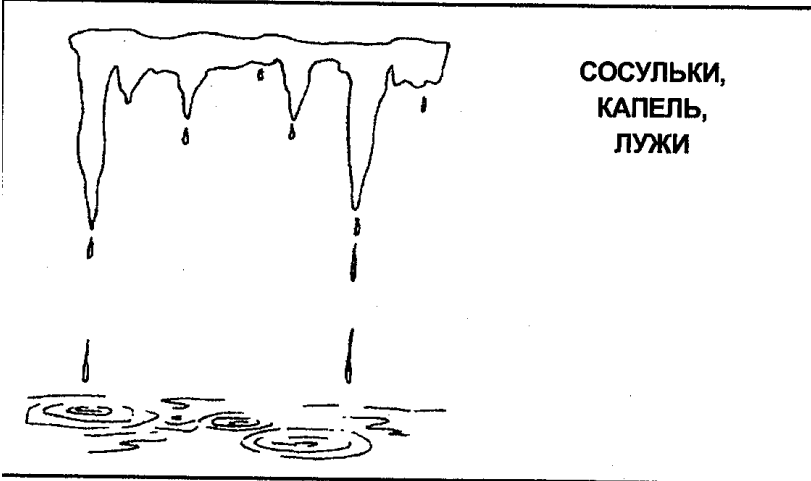

Учить названия весенних месяцев.



Что должно быть следующим?



Что лишнее?

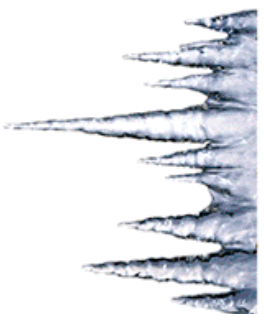

1. Подложить соответствующие таблички под картинки.
2. Предложить ребенку закрасить их цветными карандашами.
3. Рассмотрите дома такие же предметы, если есть, обязательно называя.
4. Уберите таблички и попросите ребенка подложить таблички самостоятельно.
5. Учите узнавать слово на слух: называйте слова, прикрыв лицо, и показывайте рукой ребенка на него. Потом отпустите руку, пусть показывает сам.

Группы слов:

1. Тарелка, ложка.
2. Тарелка, ложка, кастрюля.
3. Вилка, чайник.
4. Вилка, чайник, кружка

Когда обе подгруппы будут отработаны без ошибок, можно соединить их в одну большую группу слов.

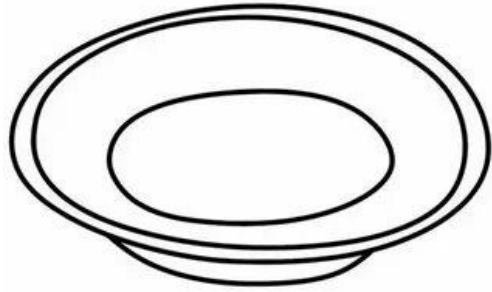

ТАРЕЛКА



ЛОЖКА



КАСТРЮЛЯ



ВИЛКА

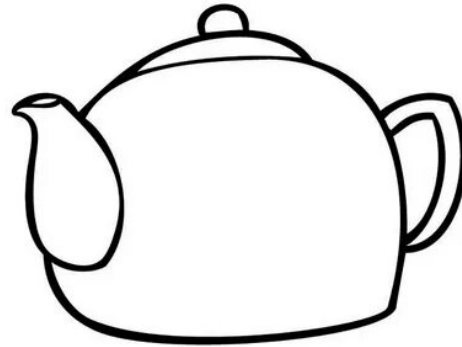

ЧАЙНИК



КРУЖКА

Предложите малышу назвать предметы (одна ложка - много ложек, одна чашка - много чашек, одна вилка - много вилок).

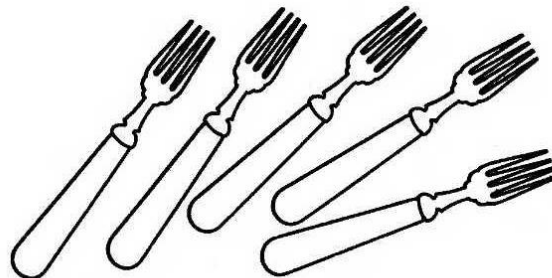
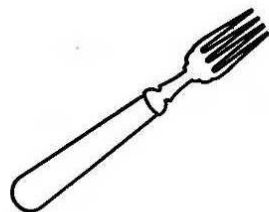
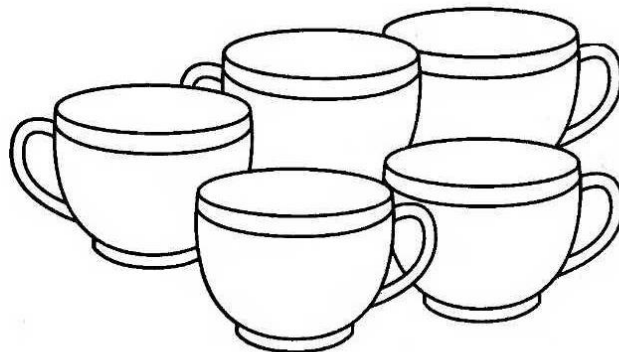
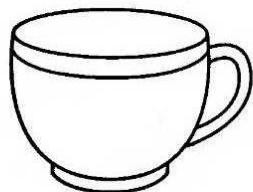
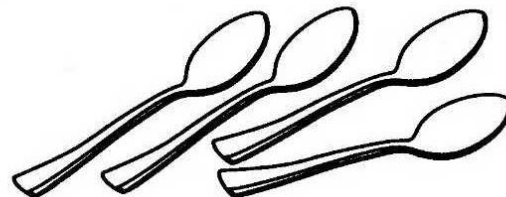
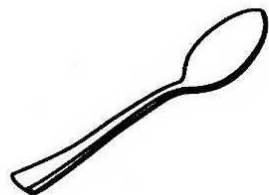

ПОСУДА



Дорисуй картинки. Назови нарисованные предметы по отдельности и одним словом.



Кролик решил сварить суп. Укажи стрелками, что ему для этого нужно.

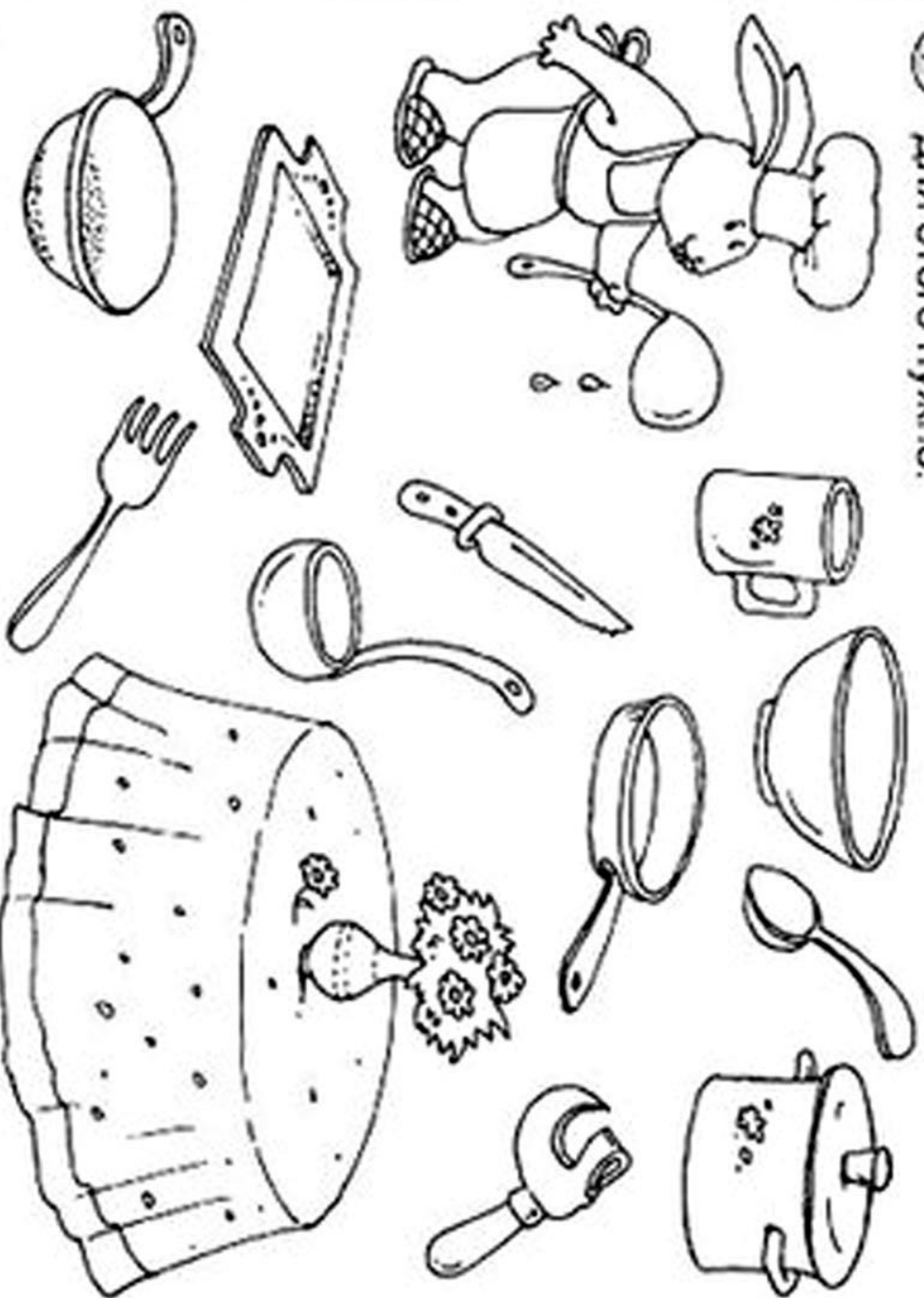

А какие предметы он поставит на обеденный стол? Со-едини их стрелками со столом.

Раскрась на картинке только посуду.

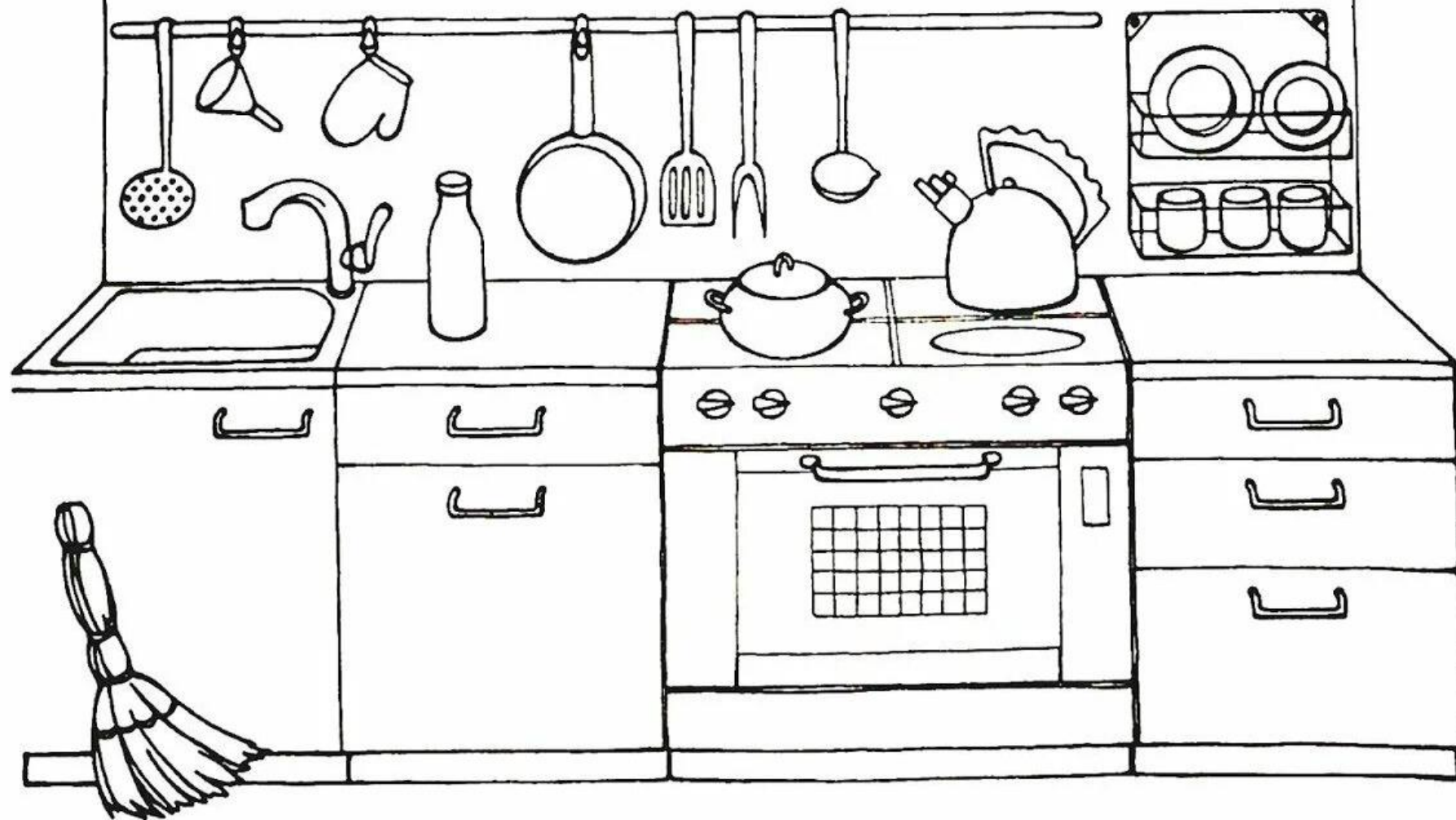

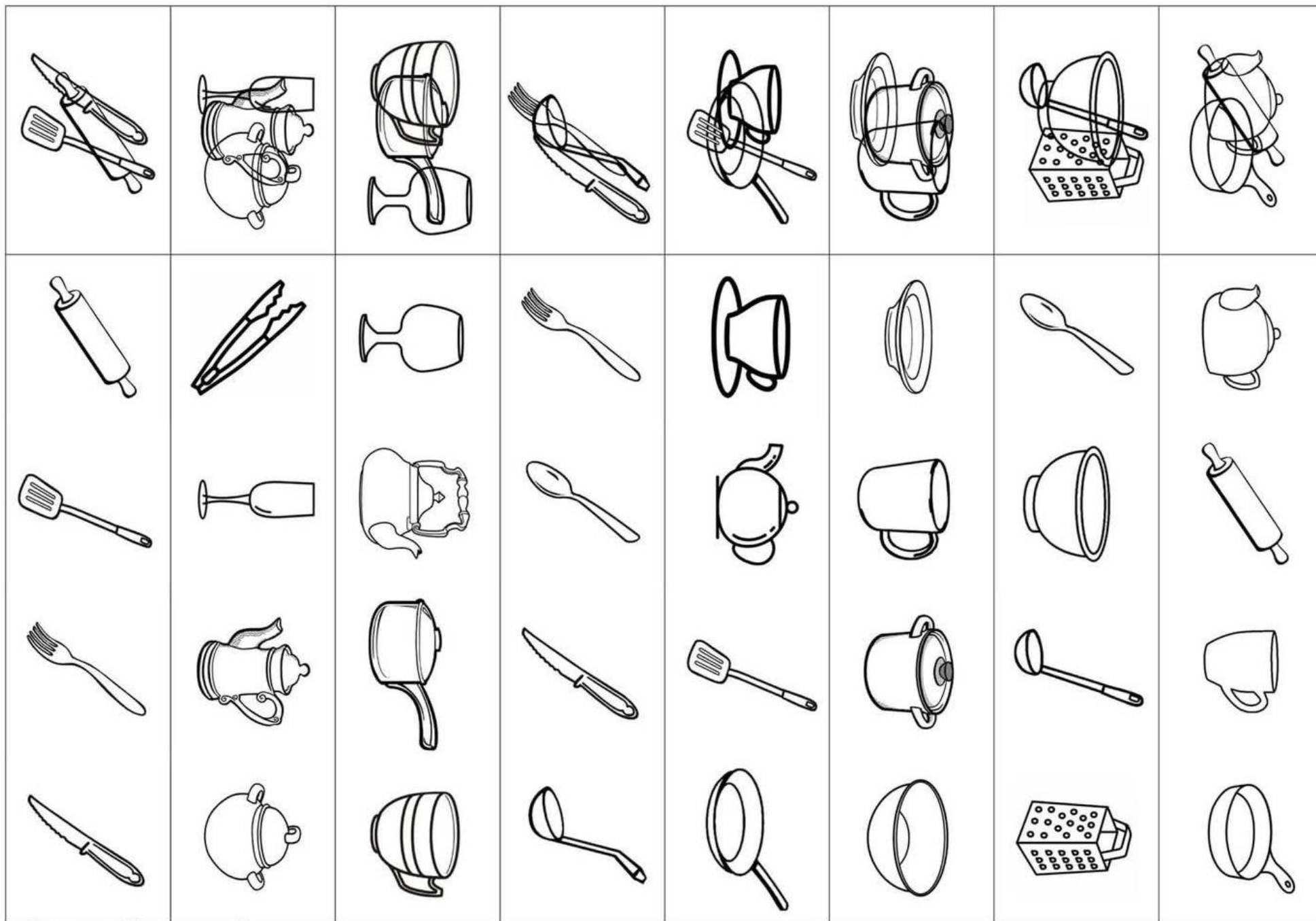

1. Подложить соответствующие таблички под картинки.
2. Предложить ребенку закрасить их цветными карандашами.
3. Рассмотрите дома такие же предметы, если есть, обязательно называя.
4. Уберите таблички и попросите ребенка подложить таблички самостоятельно.
5. Учите узнавать слово на слух: называйте слова, прикрыв лицо, и показывайте рукой ребенка на него. Потом отпустите руку, пусть показывает сам.

Группы слов:

1. машина, поезд.
2. машина, поезд, самолёт.
3. автобус, пароход.
4. автобус, пароход, велосипед

Когда обе подгруппы будут отработаны без ошибок, можно соединить их в одну большую группу слов.

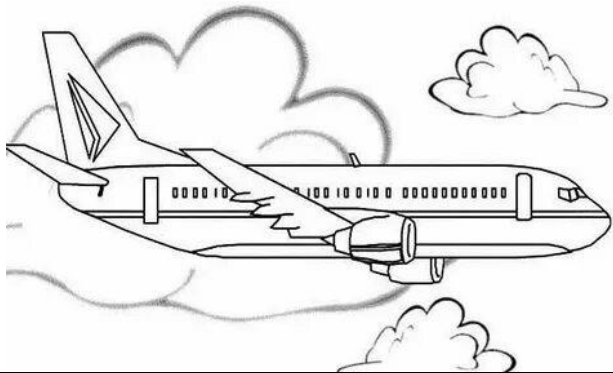

самолёт

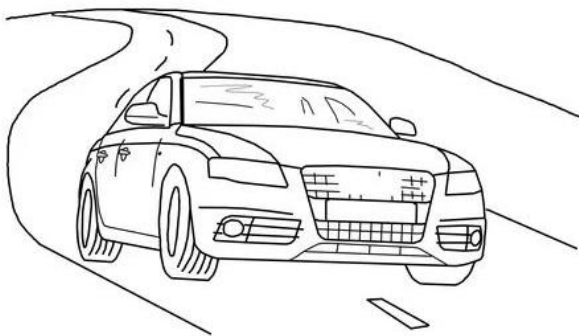

машина



поезд



автобус

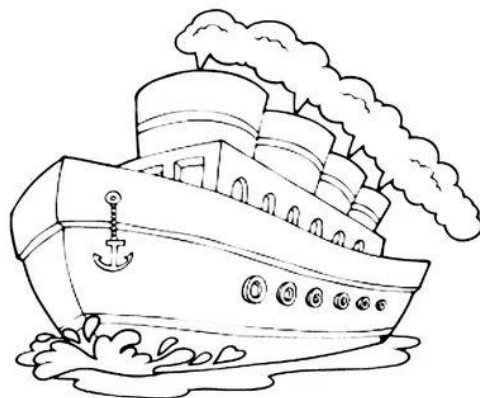

пароход



велосипед

Соединить по смыслу.

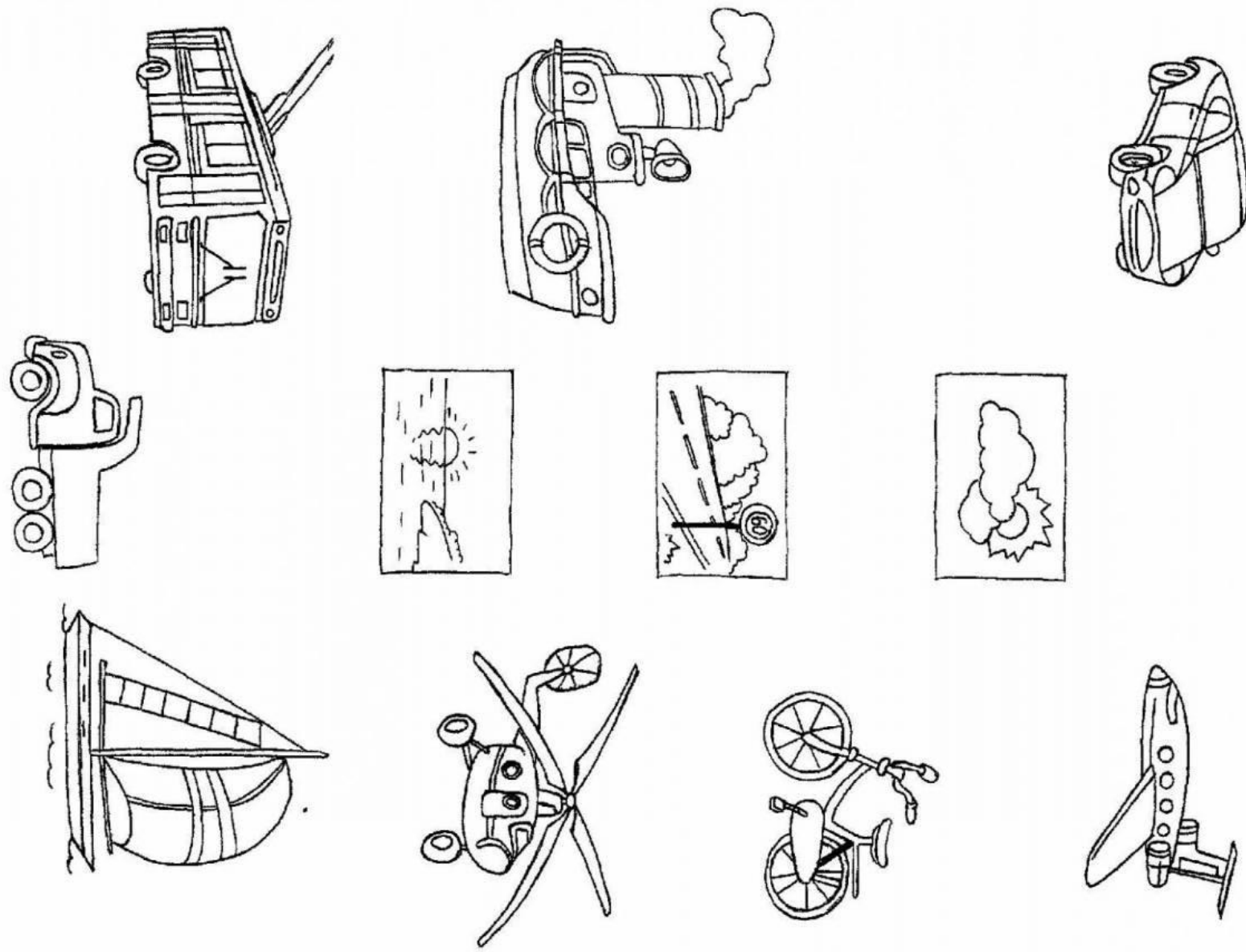

Логические задачи тема “транспорт”

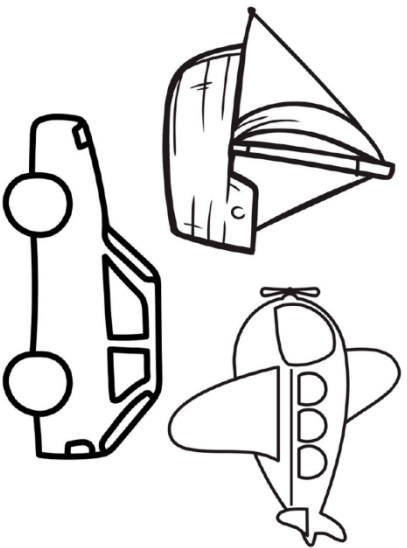

Что передвигается по воде?

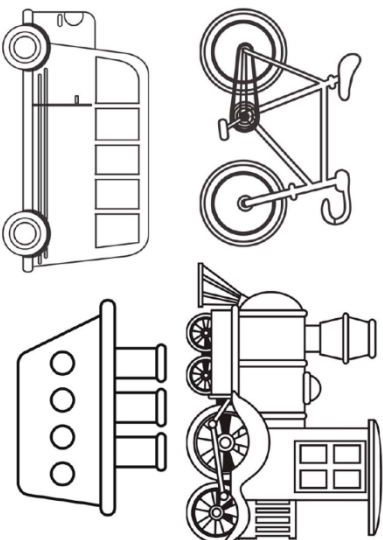

Что передвигается по ж/д путям?

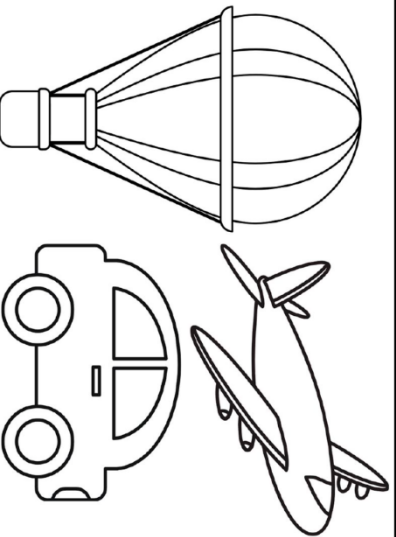

Что передвигается по дороге?

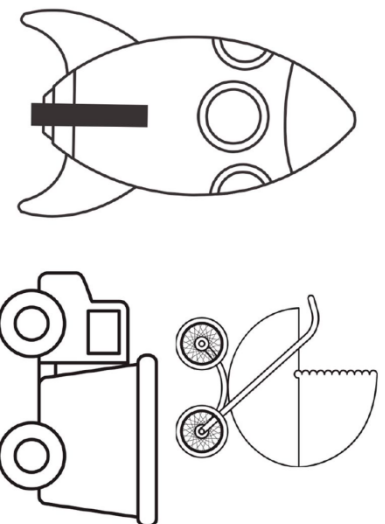

Отметь космический транспорт

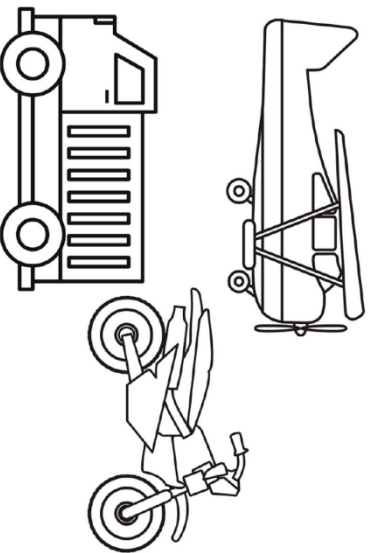

Что передвигается по воздуху?

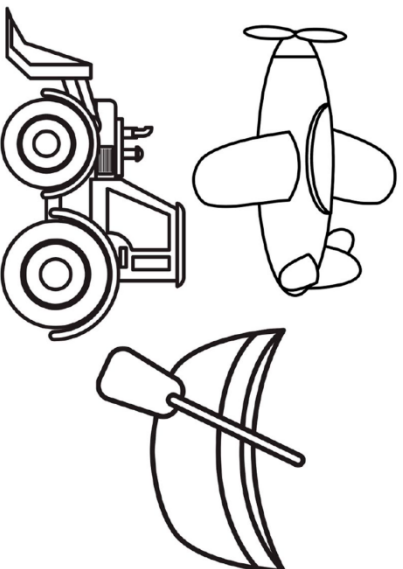

Найди транспорт фермера

Обвести или раскрасить ответ.

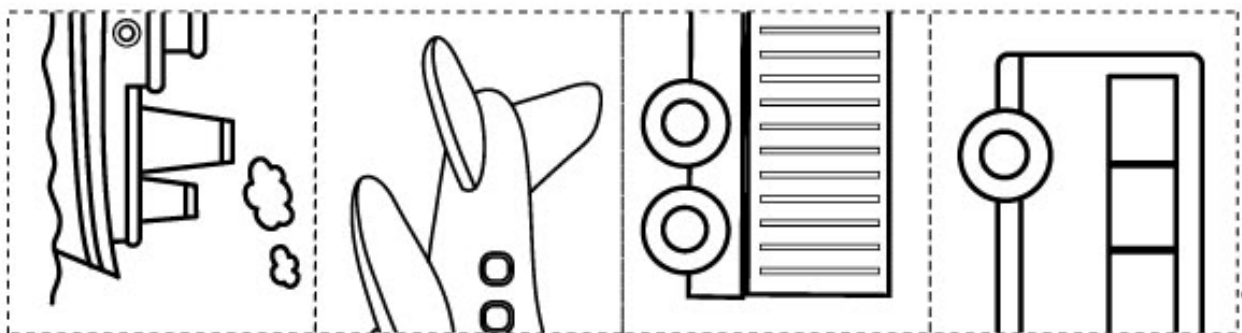
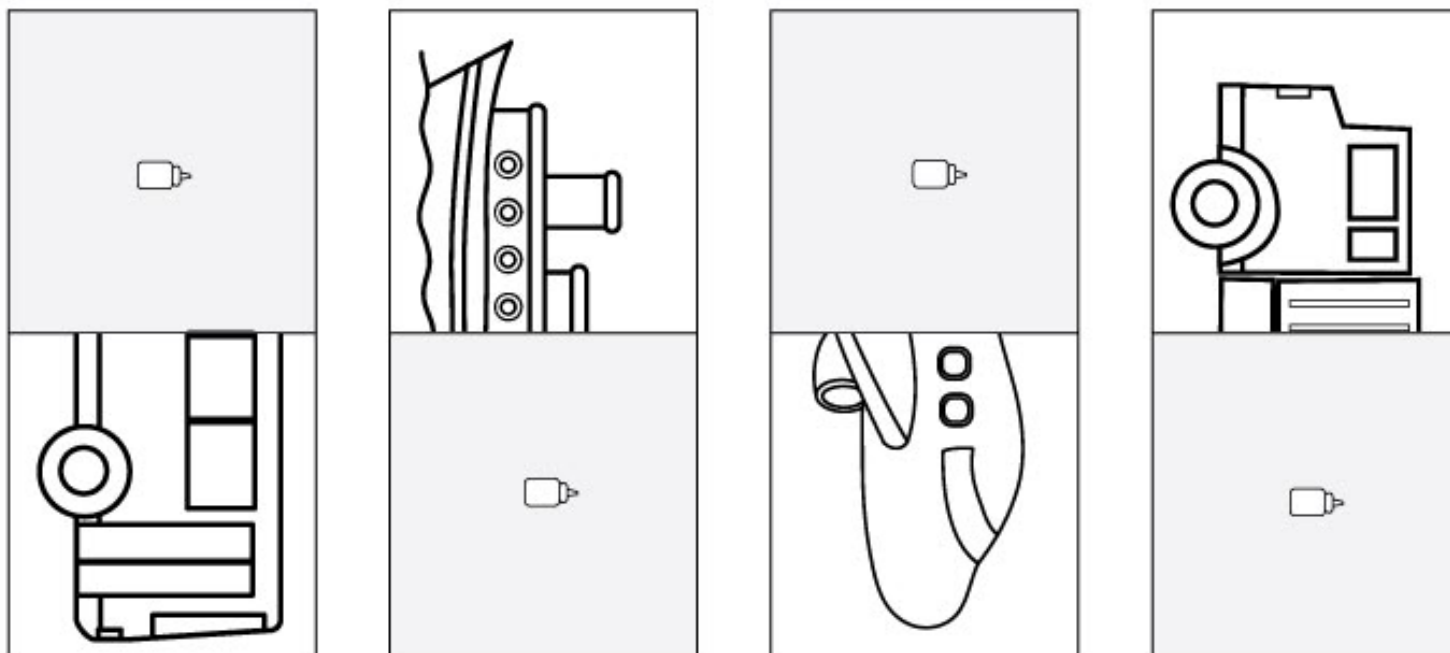

Соединить, назвать.

Что было сначала, что потом?

Вырезать, предложить ребенку выложить в правильной последовательности.

Составить небольшой рассказ. Проговорив его с ребенком по картинкам.

Курица снесла яичко. Яичко треснуло. Из яичка вылупился цыплёнок. Цыплёнок побежал к маме-курице.

Варианты игр:

1. Взрослый читает предложения в любом порядке, ребенок подбирает к ним картинки.
2. Взрослый выкладывает неправильную последовательность, ребенок ищет и исправляет ошибку.

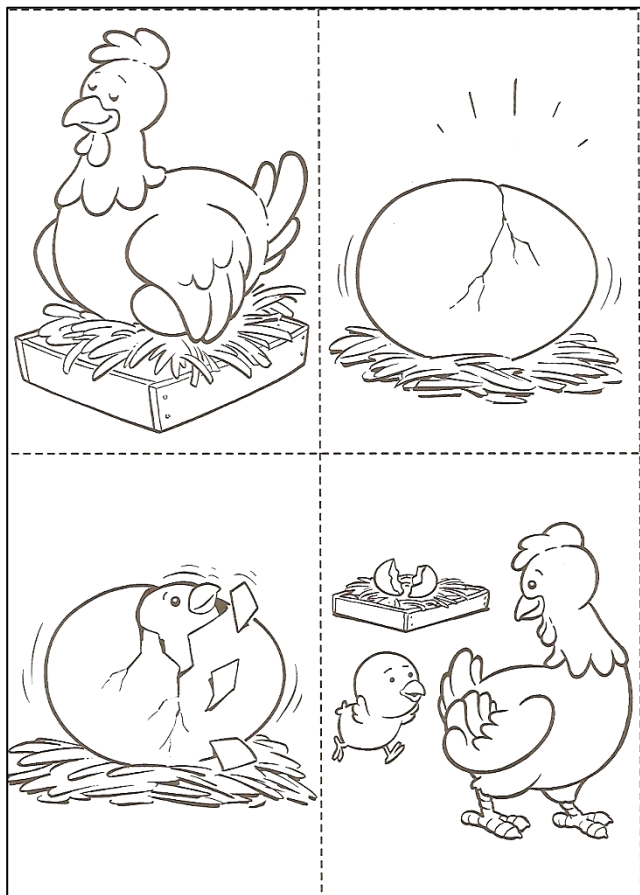

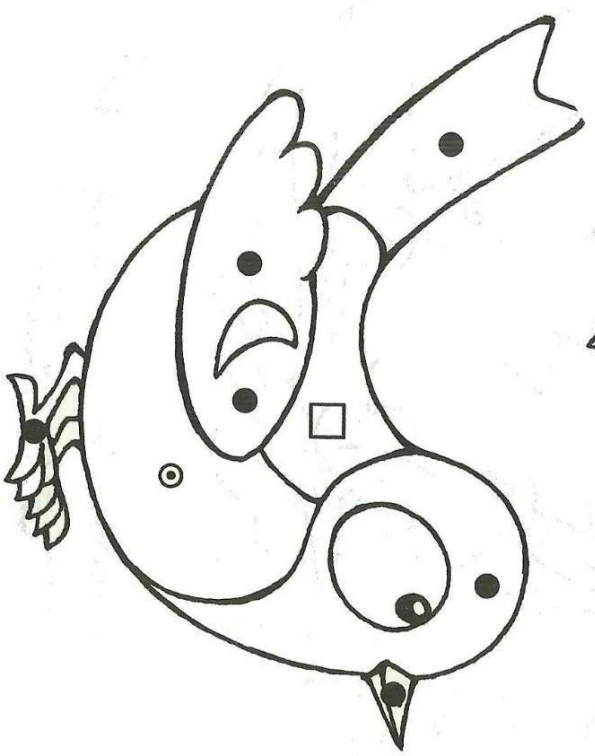
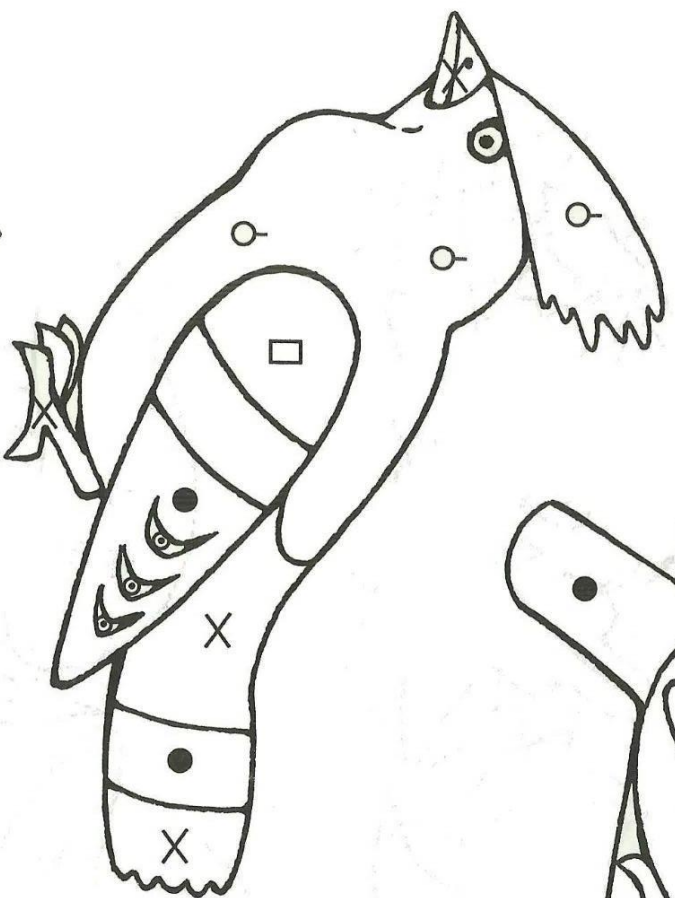
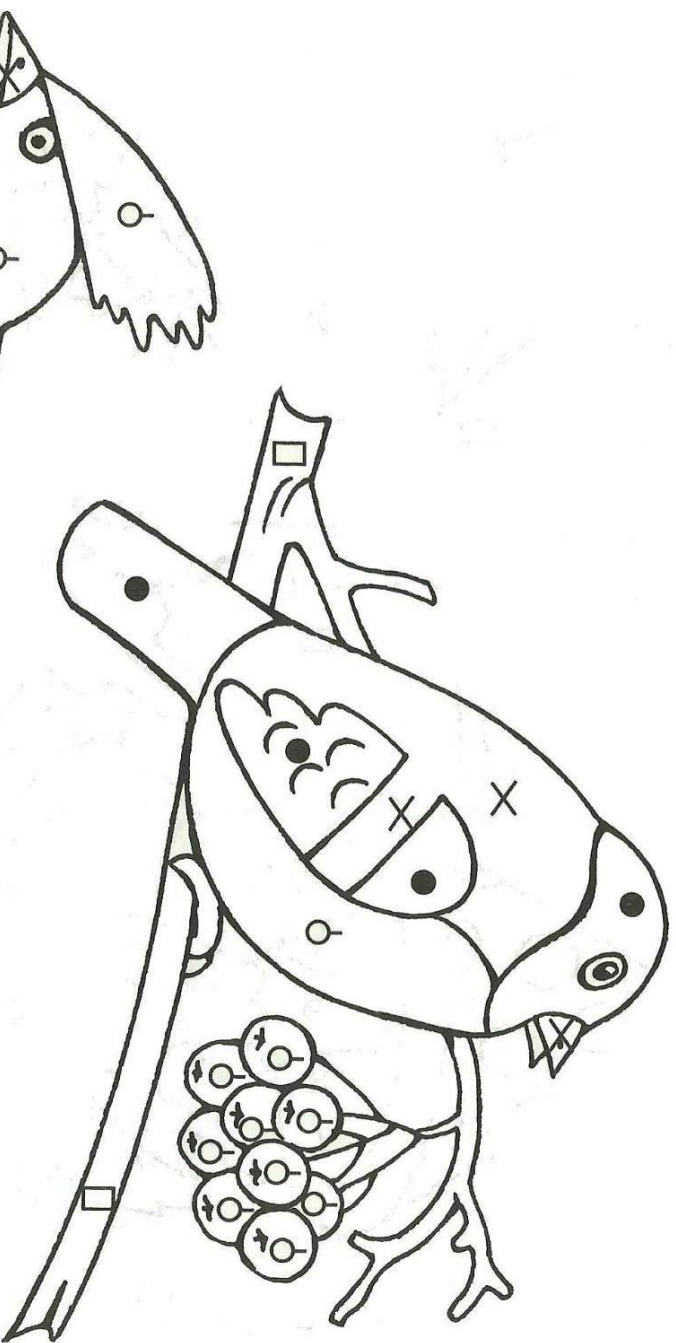

- красный
- жёлтый
- △ зелёный
- синий
- чёрный
- × серый
- коричневый

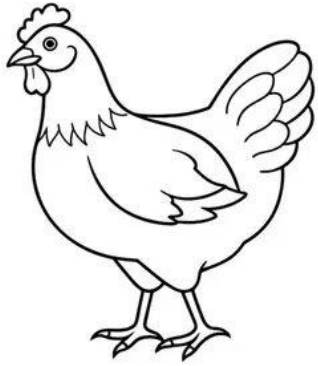

курица

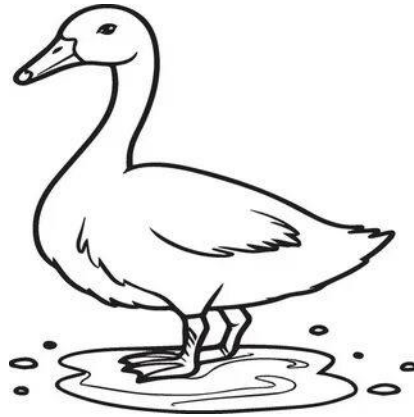

гусь

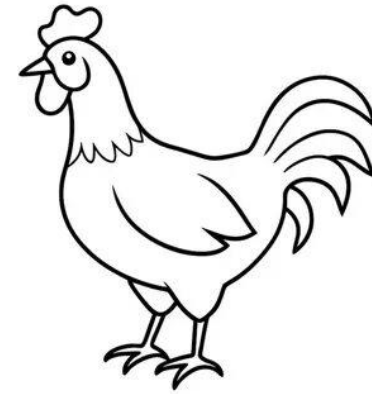

петух

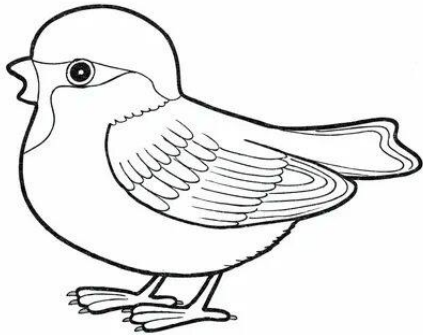

воробей

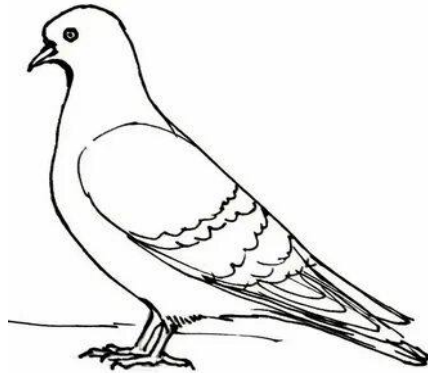

голубь

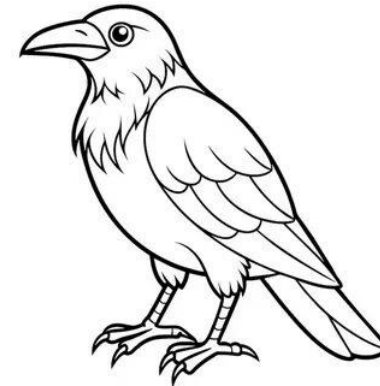

ворона

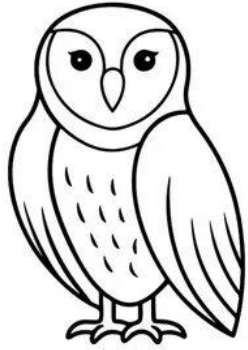

сова

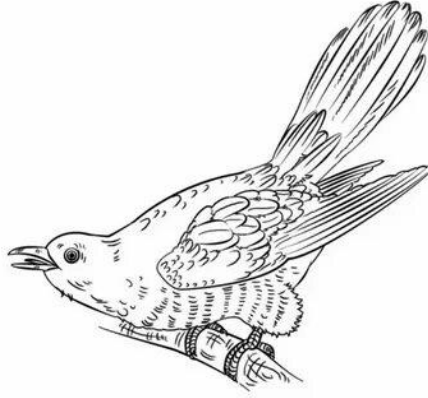

кукушка



дятел

- 1) Называем птиц, слушаем голоса в записи (можно найти в интернете, посмотреть видео).
- 2) Затем в произвольном порядке включаем записи, и ребёнок пытается узнать, назвать и показать.